



R.E.N.A.T.

RAPPRESENTANZE ESTERE NAZIONALI ARTICOLI TECNICI



La R.E.N.A.T. inizia la sua attività nel 1957 con la rappresentanza dei prodotti "Ceccato", azienda leader nel settore dei compressori d'aria.

Nella metà degli anni '60 diviene concessionaria per la Toscana di tutta la gamma Ceccato: compressori d'aria industriali, impianti di lavaggio automatici per autoveicoli, attrezzature per autofficine.

In questi anni la R.E.N.A.T. incrementa la distribuzione delle centrali di compressione aria che hanno notevole sviluppo nel settore cartario grazie anche alla peculiare capacità dell'assistenza tecnica garantita tutti i giorni dell'anno.

L'azienda si sviluppa con successo commercializzando altri "marchi" di prestigio nel campo dell'automazione pneumatica, nel settore delle misurazioni di precisione e nelle tecnologie del vuoto.

Con il nuovo millennio l'Azienda incrementa il settore della ricerca e innovazione Pneumatica con l'apertura di un ufficio progettazione per la realizzazione di quadri elettropneumatici e relativa assistenza.

La R.E.N.A.T. cura anche la progettazione, la installazione e l'assistenza tecnica di tutti i prodotti trattati utilizzando, da sempre, ricambi originali.



MAXI Silenziosità - MAXi Resa - MINI Vibrazioni - MINI Consumi - MINI Manutenzione

COMPRESSORI A VELOCITÀ VARIABILE



ESSICCATORI A REFRIGERAZIONE



COMPRESSORE ROTATIVO A VITE





Oggi si va sempre più diffondendo il piacere di lavarsi l'auto, la moto o anche un camper o un veicolo commerciale. Nella vasta gamma dei prodotti Ceccato potrete trovare quello di cui avete bisogno per soddisfare i vostri clienti e garantirvi il successo nel business del lavaggio.

IMPIANTI DI LAVAGGIO AUTOMATICI **SELF SERVICE**



POMPE PER VUOTO A SECCO E A RICIRCOLO D'OLIO SOFFIANTI A CANALE LATERALI POMPE PER VUOTO AD ANELLO LIQUIDO POMPE A LOBI

BUSCH garantisce pompe per vuoto, soffianti a canale laterali, pompe a lobi affidabili, silenziose, dalle prestazioni eccellenti.

Nella vasta gamma dei prodotti BUSCH assume particolare rilevanza la tipologia delle pompe Mink che, con l'assoluta mancanza di contatto tra le parti in movimento, determina l'assenza di usura degli elementi assicurando un perfetto funzionamento con un notevole risparmio di costi di manutenzione.



**SENZA
MANUTENZIONE**

Rexroth

Bosch Group

BOSCH REXROTH è il fornitore leader a livello mondiale di componenti e soluzioni complete per i sistemi d'azionamento e il controllo del movimento per tutti i settori industriali: dalle presse alle macchine utensili e per la plastica, dalle applicazioni per la lavorazione del marmo al food & packaging, printing & paper, automation, handling. La competenza Rexroth spazia dalla pneumatica, alla tecnica lineare e di montaggio, fino agli azionamenti e ai controlli elettrici.

PNEUMATICA

PROGETTAZIONE E REALIZZAZIONE QUADRI ELETTROPNEUMATICI



Gamma completa di cilindri corsa breve, compatti, filettati, minicilindri, cilindri ISO, VDMA, cilindri senza stelo, rotanti e cilindri INOX aisi 304 e 316.



Valvole a comando meccanico, manuale, elettrico e pneumatico.



Pacchi valvole VTS, HF, ISO, Plug in, con comando multipolare o moduli Bus.
Trattamento aria, valvole regolatrici proporzionali componenti per il vuoto, ecc.

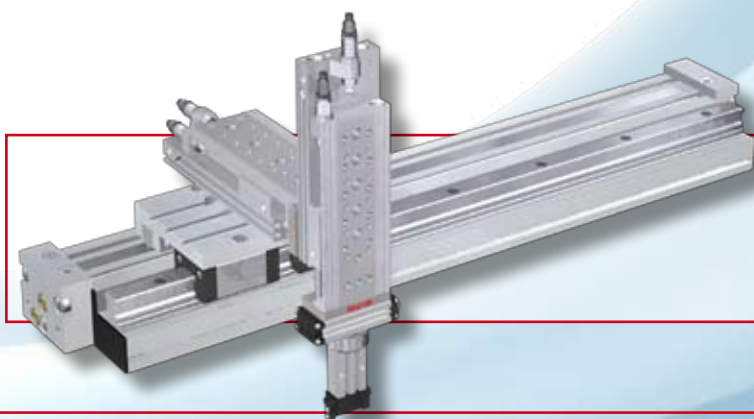

COMPONENTI PNEUMATICI E SOTTOSISTEMI
PER SMALL HANDLING



Manometri standard, in ABS, metallici e inox, a secco e in bagno di glicerina, manometri con vari tipi di separatori per l'industria cartaria, chimica, e farmaceutica. Manometri a contatto, trasduttori e trasmettitori elettronici ecc.

MISURE DI:
PRESSIONE
TEMPERATURA



Spraying Systems Co.



Assiemmi di spruzzo, ugelli automatizzati, ugelli taglio bordo, ugelli per impieghi speciali e pistole automatiche. Gamma completa di accessori, filtri di linea per bassa, media e alta pressione.



Valvole a sfera e a farfalla, flangiate, tipo Wafer o Lug, in ottone, ghisa o inox 316, con attuatore manuale o pneumatico semplice o doppio effetto. Per fluidi e vapore.

VALVOLE

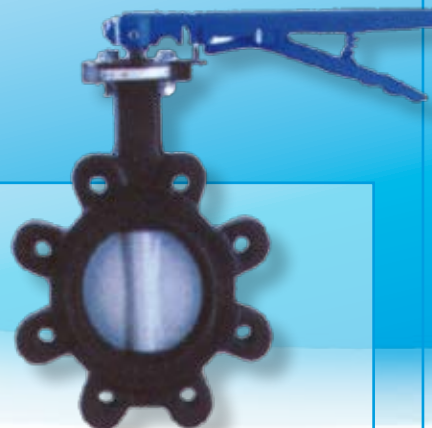
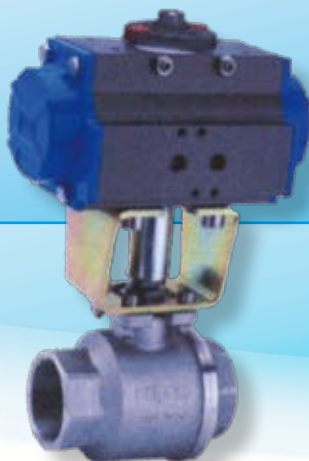

TW Vortec

RAFFREDDAMENTO

Pistole ad aria fredda e calda,
Tubi Vortex per refrigerazione pannelli.
Tubi raffreddatori e lame d'aria.
Condizionatori ad aria compressa per quadri elettrici.



TUBAZIONI

RACCORDI - TUBI LINEARI - SPIRALI ELASTICHE

Tubi Rilsan, Tubi Poliuretano in varie misure e colori,
Tubo Nylon, Polietilene e Kinar, Tubo Teflon in varie
misure pronti a magazzino.

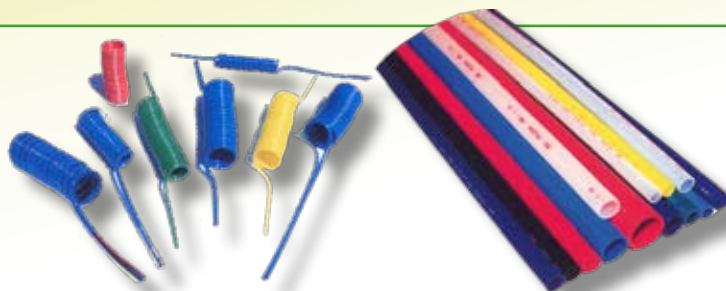

ACCIAIO INOX AISI 316

Raccorderie microfusa in acciaio inox 316 (Niples, Manicotti, racc. AT, curve, portagomma, riduzioni, ecc.) da 1,8" a 4" gas BSP, raccorderie a saldare 304/316. Valvole bassa, media e alta pressione in acciaio inox. Raccordi con ogiva per tubi rigidi e raccorderia rapida per tubi plastici in acciaio inox AISI 316. Cilindri Pneumatici, valvole manuali e meccaniche, elettrovalvole e accessori in acciaio inox AISI 316



VALVOLE PER FLUIDI

Valvole a Comando elettrico o pneumatico per fluidi in ottone, acciaio inox aisi 316 o materiali plastici per agenti chimici aggressivi. Trasmettitori di flusso, di livello e di pressione, sistemi integrati di controllo easy link.



IMPIANTISTICA

Raccordi rapidi per impianti di distribuzione dell'aria compressa.

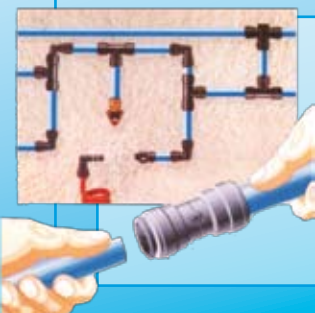

RACCORDERIE

Raccorderie in ottone Nichelato per tubi plastici e di rame, rapidi a calzamento e ad ogiva.
Accessori (raccordi standard, ripartitori, silenzianti, ecc.)

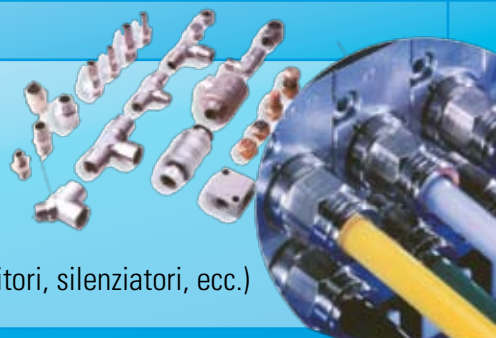



R.E.N.A.T. S.r.l.
Via Tazio Nuvolari
55061 - Carraia - Capannori (LU)

Tel. 0583 983266
Fax 0583 983196

www.renat.it
info@renat.it



Rexroth
Bosch Group

